



BBF/FSK/KSF-V-HS FSL/KSF-V-HS

KUGELHAHN FÜR ENTLÜFTUNG
UND ENTLERUNG MIT FLANSCH
UND SCHWEISSENDE

DN 15-150 | PN 25

VOLLER DURCHGANG

INFORMATIONEN

Kugelhahn mit Flansch und Schweißende

/// Betriebstemperatur bis +150° C

/// ab DN125 serienmäßig mit doppelt gelagerter Kugel

/// Flansch gebohrt und bemessen nach EN 1092 - Druckstufe PN 25. Druck-Temperatur-Rating beachten Flanschabmessungen: siehe Beiblatt

WERKSTOFFE

Gehäuse Schmiedestahl / Stahl

Flansch Stahl

Schweißende Stahl

Kugel Edelstahl

Dichtungen (Durchgang) PTFE

Dichtungen (Spindel) EPDM

OPTIONEN

/// Dampfausführung

/// Weitere Optionen für diesen Kugelhahn gemäß Aufstellung auf dem Beiblatt „Optionen“

/// Bei abweichenden Betriebsbedingungen bitte mit Angabe von Medium, Druck und Betriebstemperatur schriftlich anfragen.

Nicht für autogene Schweißung geeignet

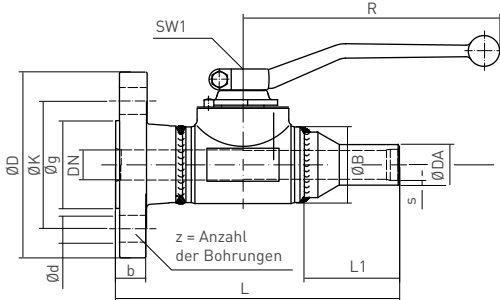

DN [mm]	PN [bar]	Da [mm]	s [mm]	L [mm]	L1 [mm]	B [mm]	D [mm]	R [mm]	SW1 [mm]	Gewicht [kg]	Art.-Nr.
15	25	21.3	2.6	145	104	39	95	130	10	1.7	050.9125
20	25	26.9	3.2	155	103	44	105	130	10	2.3	050.9126
25	25	33.7	3.2	170	100	54	115	180	12	3.1	050.9127
32	25	42.4	3.2	165	94	64	140	205	16	4.2	050.9128
40	25	48.3	3.2	175	91	76	150	205	16	5.2	050.9129
50	25	60.3	3.6	200	78	89	165	205	16	7.8	050.0143
65	25	76.1	3.6	280	80	121	185	300	16	11.6	050.0773
80	25	88.9	4.0	295	78	140	200	350	22	14.2	050.0732
100	25	114.3	4.0	325	80	171	235	350	22	21.9	050.0743
125	25	139.7	4.5	338	90	203	270	500	22	33.0	050.0753
150	25	168.3	5.0	375	90	254	300	600	32	58.0	050.1501

Für autogenes Schweißen geeignet, auf ausreichende Kühlung des Gehäusekörpers achten.

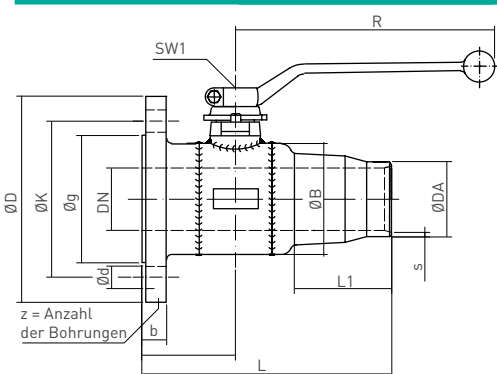

DN [mm]	PN [bar]	Da [mm]	s [mm]	L [mm]	L1 [mm]	B [mm]	D [mm]	R [mm]	SW1 [mm]	Gewicht [kg]	Art.-Nr.
15	25	21.3	2.6	200	104	39	95	130	10	1.7	050.0724
20	25	26.9	3.2	210	103	44	105	130	10	2.3	050.6489
25	25	33.7	3.2	215	100	54	115	180	12	3.1	050.9847
32	25	42.4	3.2	200	94	64	140	205	16	4.2	050.0141
40	25	48.3	3.2	205	91	76	150	205	16	5.2	050.0142

OPTIONEN

	Erdeinbau-Kugelhähne HE					Standard-Kugelhähne HS						
	KSF V KSF R	ELF/ESF V	EMG/ESF V	KSF V KSF R Bedarfsanschluss-Kugelhahn	KSF V (Anbohrhahn)	KSF V KSF R	FSK V FSK R	FSL V	FSL/KSF V + FSK/KSF V FSL/KSF R + FSK/KSF R	KSG/KSF V	KSG V	KSF V (Anbohrhahn)
Variable Baulängen für Erdeinbau ¹	✓											
Sonderbaulängen		✓	✓			✓		✓	✓	✓		
Variable Spindelverlängerungen für Erdeinbau ²	✓											
Spindelverlängerung 60 mm bzw. 100 mm						✓	✓	✓	✓	✓	✓	✓
Stutzen für Entleerungs- und Entlüftungskugelhahn	✓											
Prüfanschluss ab DN150 (mit Stopfen oder Kugelhahn)						✓	✓	✓				
dickere Wandstärken für extreme axiale Belastungen oder Korrosionszuschlag	✓											
Ausführung Flansch/Schweissende ab Nennweite DN125					✓							
Dampfausführung	✓			✓	✓	✓	✓	✓			✓	

¹Variable Baulängen für Erdeinbau:

Die im Katalog genannten Baulängen entsprechen den Standardabmessungen. Andere Baulängen sind auf Wunsch als Sonderfertigung lieferbar.

²Variable Spindelverlängerungen für Erdeinbau:

Die im Katalog dargestellte Domhöhe von 350mm entspricht dem Standard. Darüber hinaus können auf Wunsch die Domhöhen 500mm, 750mm und 1000mm gefertigt werden.

Wir empfehlen zum Ausgleich von Höhenunterschieden die Verwendung von Zusatzverlängerungen aus unserer Zubehörliste Seite 44.

Ausschreibungstexte sind auf unserer Website zum Download verfügbar.

ZUG- UND DRUCKKRÄFTE, WIDERSTANDSBEIWERTE

Zulässige Zug- und Druckkräfte

Durchmesser Anschlussleitung		Einsatzfälle vorgewärmte- und „kaltverlegte“ Leitungen	
voller Durchgang DN [mm]	reduzierter Durchgang DN/LW [mm]	Zugkraft bei Abkühlung um 130 K [kN]	Druckkraft bei Erwärmung um 130 K [kN]
20	20/16	26	41
25	25/50	37	60
32	32/25	53	86
40	40/32	61	99
50	50/40	85	139
65	65/50	109	177
80	80/65	140	228
100	100/80	204	332
125	125/100	251	480
150	150/125	337	547
200	200/150	495	804
250	250/200	686	1.116
300	300/250	913	1.484
350	350/300	1.004	1.632
400	400/300	1.291	2.098
450	450/400	1.454	2.364
500	500/400	1.619	2.423
600	600/500	2.192	3.087
700	700/600	2.880	3.926
800	800/700	3.624	4.761
900	900/800	4.629	6.144
1000	1000/900	5.661	7.439
1200	1200/1000	7.729	9.636

Die zulässigen Zug- und Druckkräfte der Tabelle entsprechen den Werten der EN 488 Die aufgeführten zulässigen Zug- und Druckkräfte gelten für alle vollverschweißten BÖHMER-Fernwärmekugelhähne.

Kugelhähne für höhere Belastungen sind ebenfalls auf schriftliche Anfrage lieferbar.

Widerstandsbeiwerte

voller Durchgang			reduzierter Durchgang		
DN	Kv [m³/h]	ζ(-)	DN/LW	Kv [m³/h]	ζ(-)
10-16	25	0.17	20/16	15	1.14
20	52	0.09	20/16	15	1.14
25	83	0.09	25/20	32	0.60
32	119	0.12	32/25	50	0.67
40	203	0.10	40/32	98	0.43
50	334	0.09	50/40	139	0.51
65	603	0.08	65/60	242	0.49
80	978	0.07	80/65	359	0.51
100	1.510	0.06	100/80	604	0.44
125	2.558	0.06	125/100	932	0.45
150	4.181	0.05	150/125	1.411	0.41
200	7.983	0.05	200/150	2.547	0.40
250	13.580	0.04	250/200	4.228	0.35
300	20.917	0.03	300/250	6.189	0.34
350	28.897	0.03	350/300	-	-
400	38.319	0.03	400/300	10.963	0.34
450	43.914	0.03	450/400	-	-
500	60.542	0.03	500/400	17.981	0.31
600	93.059	0.02	600/500	26.771	0.29
700	129.351	0.02	700/600	38.483	0.26
800	196.170	0.02	800/700	45.020	0.25
900	223.513	0.02	900/800	60.739	0.22
1000	283.612	0.02	1000/900	80.175	0.20
1200	439.598	0.01	1200/1000	82.375	0.22

Zur Ermittlung der Druckwiderstandsbeiwerte kamen Kugelhähne mit einer Vollkugel zum Einsatz.

Hohlkugeln führen zu einem weiteren Anstieg des Widerstandes und somit zu höheren Druckwiderstandsbeiwerten. Um eine genaue Aussage über die Verluste treffen zu können, muss zwischen der gelagerten und der schwimmenden Hohlkugel unterschieden werden.

Da der Einsatz von gelagerten Kugeln u.a. vom Betriebsdruck abhängt, sind allgemein gültige Druckwiderstandsbeiwerte für Hohlkugeln in Abhängigkeit von der Nennweite nicht möglich.

Vergleich Widerstandsbeiwerte von Klappen, näherungsweise nach Dubbel:

DN 50:	ζ = 1.4	Kv = 85
DN 200:	ζ = 0.8	Kv = 1.790
DN 500:	ζ = 0.63	Kv = 12.613

TECHNISCHE INFORMATIONEN

Wandstärken für Erdeinbau-Kugelhähne

Die für BÖHMER-Erdeinbau-Fernwärmekugelhähne verwendeten Rohrenden entsprechen den Forderungen des AD-Merkblattes B9 für das Aushalsen von Rohren. An diesen Rohren können Aushalsungen für Entleerungs- und Entlüftungsleitungen vorgenommen werden, ohne dass die Mindestanforderungen an Wand-

stärken der EN488 unterschritten werden. Die nachfolgenden Wandstärken beziehen sich auf das verwendete Rohrmaterial. Diese werden an der Schweißnahtvorbereitung durch Wanddickenangleichung zerspanend bearbeitet.

DN	20	25	32	40	50
Rohrabmessung	26,9 x 3,2	33,7 x 3,2	42,4 x 3,2	48,3 x 3,6	60,3 x 3,6
DN	65	80	100	125	150
Rohrabmessung	76,1 x 4,0	88,9 x 4,5	114,3 x 4,5	139,7 x 4,5	168,3 x 5,0
DN	200	250	300	350	400
Rohrabmessung	219,1 x 6,3	273,0 x 7,1	323,9 x 8,0	355,6 x 8,0	406,4 x 8,8

Abmessungen von Flanschanschlüssen

Für alle Kugelhähne dieses Katalogs wird die Norm für Flanschanschlüsse EN1092 eingehalten. Nachfolgend erhalten Sie die Übersicht der Flanschanschlussmaße für die Druckstufen PN10 – PN40, die in den Datenblättern aus Gründen der Übersichtlichkeit nicht

aufgeführt wurden. Die Flanschblattstärken können aus fertigungstechnischen Gründen gegen über den in der Norm geforderten Abmessungen nach oben abweichen.

DN	PN10	PN16	PN25	PN40	D	g	K	b	z	d
10	X	X	X	X	90	40	60	16	4	14
15	X	X	X	X	95	45	65	16	4	14
20	X	X	X	X	105	58	75	18	4	14
25	X	X	X	X	115	68	85	18	4	14
32	X	X	X	X	140	78	100	18	4	18
40	X	X	X	X	150	88	110	18	4	18
50	X	X	X	X	165	102	125	20	4	18
65	X	X			185	122	145	22	4	18
65			X	X	185	122	145	22	8	18
80	X	X	X	X	200	138	160	24	8	18
100	X	X			220	158	180	20	8	18
100			X	X	235	162	190	24	8	22
125	X	X			250	188	210	22	8	18
125			X	X	270	188	220	26	8	26
150	X	X			285	212	240	22	8	22
150			X	X	300	218	250	28	8	26
200	X				340	268	295	24	8	22
200		X			340	268	295	24	12	22
200			X		360	278	310	30	12	26
200				X	375	285	320	34	12	30
250	X				395	320	350	26	12	22
250		X			405	320	355	26	12	26
250			X		425	335	370	32	12	30
250				X	450	345	385	38	12	33
300	X				445	370	400	26	12	22
300		X			460	378	410	28	12	26
300			X		485	395	430	34	16	30
300				X	515	410	450	42	16	33
350	X				505	430	460	26	16	22
350		X			520	438	470	30	16	26
350			X		555	450	490	38	16	33
350				X	580	465	510	46	16	36
400	X				565	482	515	26	16	26
400		X			580	490	525	32	16	30
400			X		620	505	550	40	16	36
400				X	660	535	585	50	16	39